

**DR-2477 mit Kupplung Typ MST (fester Sensoreinbau)**  
**DR-2477 with coupling type MST (stiff sensor assembly)**

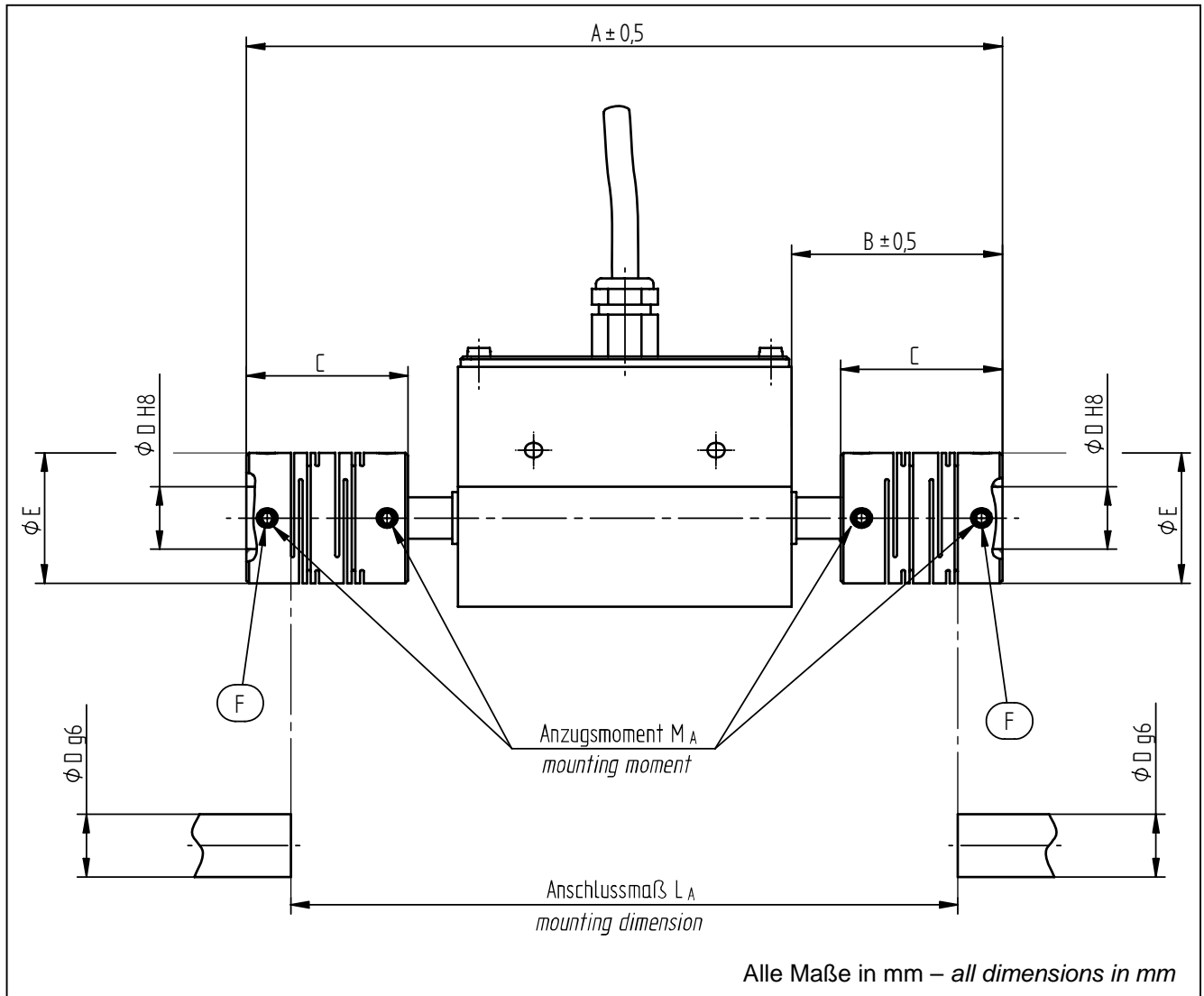

| Messbereich -<br>Measuring range<br>[N·m] | Größe - Size | Max. Drehzahl -<br>Max. speed<br>[U/min] | Abmessungen - Dimensions<br>[mm] |      |    |          |    |        |       | $M_A$<br>[N·m] |
|---|--------------|--|----------------------------------|------|----|----------|----|--------|-------|----------------|
|   |              |  | A                                | B    | C  | ØD       | E  | F      | $L_A$ |                |
| 0,2                                       | 16           | 8000                                     | 133                              | 34,5 | 23 | 4 ... 8  | 16 | 2 x M3 | 120   | 0,7            |
| 0,5                                       | 20           | 8000                                     | 137                              | 36,5 | 26 | 5 ... 10 | 20 | 2 x M3 | 122   | 0,7            |
| 1   | 25           | 8000                                     | 145                              | 40,5 | 31 | 5 ... 12 | 25 | 2 x M4 | 128   | 1,7            |
| 2   | 32           | 8000                                     | 158                              | 47   | 41 | 6 ... 16 | 32 | 2 x M4 | 134   | 1,7            |

Bei Bestellung bitte immer den gewünschten  $\varnothing D$  angeben! Please specify requested bore  $\varnothing D$  at order!